

# **TESTE DE LAMPADAS**

**TL-12**



# Introdução

Obrigado por ter escolhido nosso TESTE DE LAMPADAS TL-12. Para garantir o uso correto e eficiente do TL-12, leia este manual completo e atentamente para entender como operar o TL-12 antes de colocá-lo em funcionamento.

## Sobre este Manual

- 1 - Este manual deve ser entregue ao usuário final do TL-12.
- 2 - O conteúdo deste manual está sujeito à alterações sem aviso prévio.
- 3 - Todos os direitos reservados. Nenhuma parte deste manual pode ser reproduzida, de qualquer forma, sem a permissão por escrito da DLG.
- 4 - As especificações contidas neste manual estão limitadas aos modelos padrão e não abrangem produtos especiais, fabricados sob encomenda.
- 5 - Todo o cuidado foi tomado na preparação deste manual, visando garantir a qualidade das informações.

## **CUIDADO!**

O instrumento descrito por este manual técnico é um equipamento para aplicação em área técnica especializada. O usuário é responsável pela configuração e seleção de valores dos parâmetros do instrumento. O fabricante alerta para os riscos de ocorrências com danos tanto a pessoas quanto a bens, resultantes do uso incorreto do instrumento.

# Índice

<b>APRESENTAÇÃO .....</b>	<b>1</b>
<b>APLICAÇÕES TÍPICAS.....</b>	<b>2</b>
<b>ESPECIFICAÇÕES TÉCNICAS .....</b>	<b>3</b>
<b>DIMENSÕES.....</b>	<b>4</b>
<b>FUNCIONAMENTO .....</b>	<b>5</b>
<b>INSTALAÇÃO.....</b>	<b>6</b>
<b>GARANTIA .....</b>	<b>7</b>

## Apresentação

Equipamento para teste de lâmpadas de sinal. Ideal para verificar o se as lâmpadas de indicação de um painel estão funcionando. De fácil instalação e resistente às intempéries industriais.



## Aplicações Típicas

## Especificações Técnicas

Tipo	Condições em Teste
Entradas	12
Saídas	12
Capacidade de Tensão por Canal	200Vcc / 220Vac
Capacidade de Corrente por Canal	300 mA

Tipo	Condições em Teste
<b>Consumo</b>	
<b>Alimentação</b>	
<b>Temp. Operação</b>	
<b>Grau de Proteção</b>	
<b>Construção</b>	Base em plástico ABS
<b>Fixação</b>	Trilho DIN 35mm ou 32 mm
<b>Conexão</b>	Bornes parafusáveis
<b>Peso Aprox.</b>	
<b>Dimensões</b>	

## Dimensões

Dimensionamento para montagem (Cotas em milímetro)

## Funcionamento

O TL-12 é instalado em serie com os fios de acionamento das lâmpadas de indicação e quando é necessário fazer os testes de lâmpada o TL-12 aplica uma tensão positiva nas lâmpadas fazendo com que elas se acendam. Não há risco de a tensão retornar a entra da aplicação.

OBS.: O TL-12 não pode ser conectado a sinaleiros que tenham como iluminação LEDs e estes não possuam um resistor para limitar a corrente, pois se o TL-12 for ligado diretamente aos LEDs sem que haja um resistor de limitação de corrente os LEDs irão queimar. Somente botões que tenham limitação de corrente (resistor interno) podem ser ligados diretamente ao TL-12

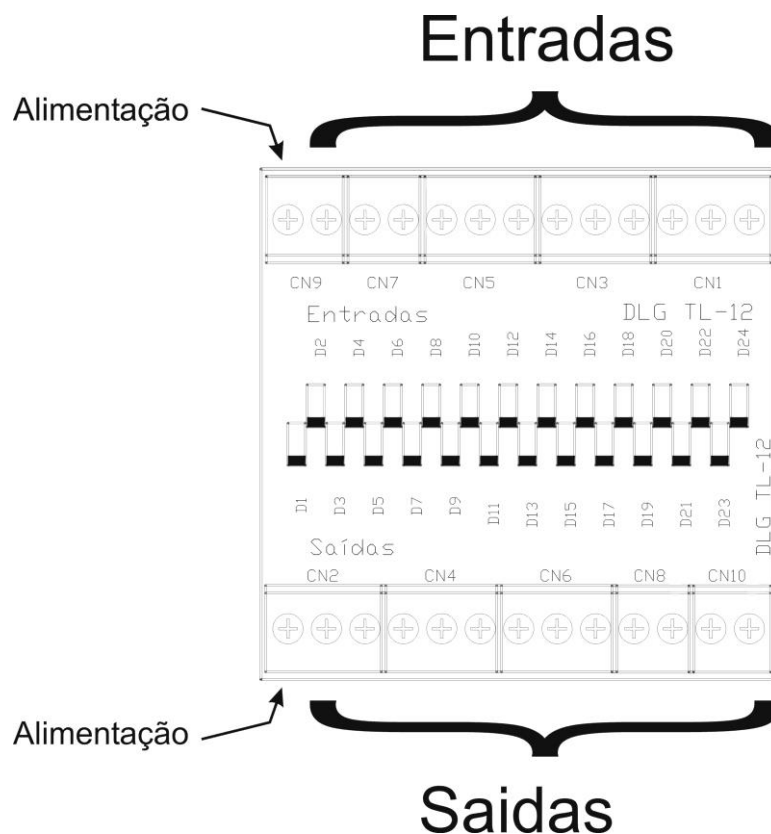



## Instalação

Para instalar o TL-12 basta conectá-lo em série com os fios das lâmpadas de indicação e ligar uma fonte de alimentação, com o mesmo valor de tensão da aplicação Conforme visto na Figura 1.



Figura 1 – Instalação do TL-12

## Garantia

O fabricante assegura ao proprietário de seus equipamentos, identificados pela nota fiscal de compra, garantia de 1 (um) ano, nos seguintes termos:

- 1 - O período de garantia inicia na data de emissão da Nota Fiscal.
- 2 - Dentro do período de garantia, a mão de obra e componentes aplicados em reparos de defeitos ocorridos em uso normal, serão gratuitos.
- 3 - Para os eventuais reparos, enviar o equipamento, juntamente com as notas fiscais de remessa para conserto, para o endereço de nossa fábrica.
- 4 - Despesas e riscos de transporte correrão por conta do proprietário.
- 5 - Mesmo no período de garantia, serão cobrados os consertos de defeitos causados por choques mecânicos ou exposição do equipamento a condições impróprias para o uso.

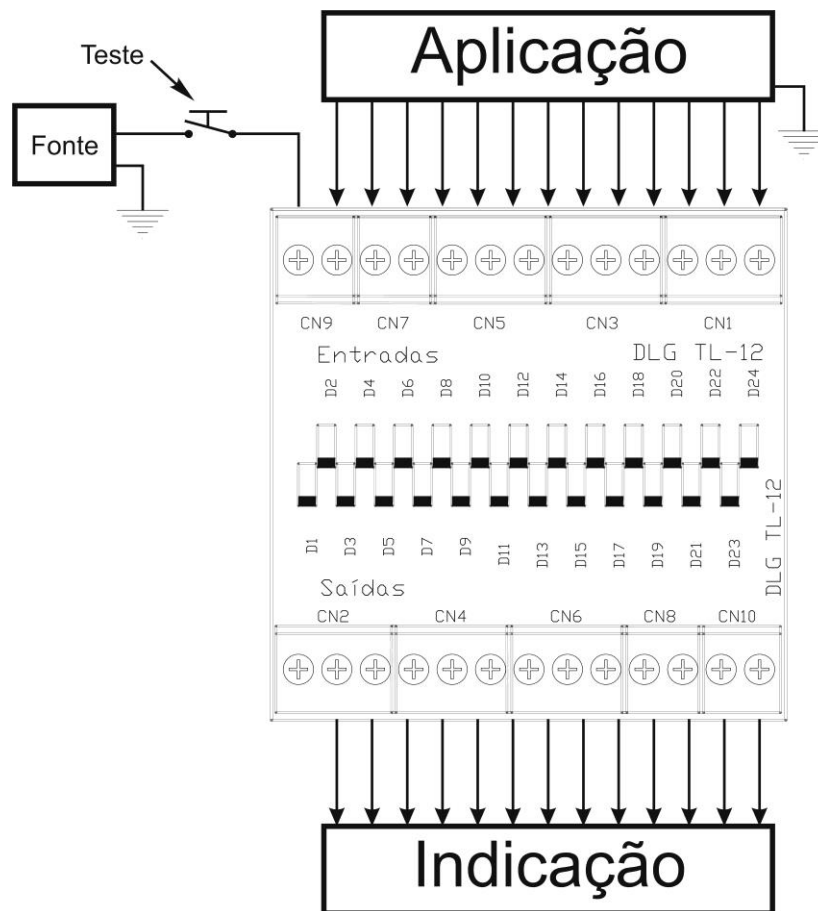



**DLG** Automação Industrial Ltda.  
Rua Egydio Favaretto, 59  
14161-120 Sertãozinho SP Brasil  
Fone +55 16 2105 1300  
[www.dlg.com.br](http://www.dlg.com.br)

Manual: TL-12 - Rev. 0

Versão Manual: 1.0 / 2016

A DLG reserva-se no direito de alterar o conteúdo deste manual sem prévio aviso, a fim de mantê-lo atualizando com eventuais desenvolvimentos do produto.